

KARTA TECHNICZNA

Navigator

Nawigacyjne światła LED

Informacje Ogólne

Światła **Navigator** są naskrzydłowymi **światłami nawigacyjnymi** wykonanymi w **technologii LED**, dedykowanymi dla statków powietrznych kategorii Ultralekki i Specjalny.

Lampy **Navigator** posiadają barwne światła nawigacyjne (czerwone/zielone) zamknięte w **wodo i wstrząsoodpornym** odlewie monolitycznym. Zestaw lamp **Navigator** charakteryzuje się **niską wagą** i **małym zużyciem prądu** w stosunku do tradycyjnych światel żarówkowych.

Dane Techniczne

Światła nawigacyjne	TAK (czerwone/zielone)
Światło stroboskopowe	NIE
Zakres napięcia	11,8 V - 14,8 V
Wymiary	95 mm x 40 mm x 27 mm
Waga (2 lampy)	150 g
Temperaturowy zakres pracy	- 35°C do + 60°C
Pobór prądu (2 lampy)	0,4 A
Moc (2 lampy)	5,0 W
Kąt światła nawigacyjnego	110°
Światłość (dla lampy)	450 lm
Wymagania okablowania	kabel 0,5 mm ²
Obudowa	Monolit z żywicy epoksydowej
Zabezpieczenie przed odwrotnym połączeniem	TAK
Zabezpieczenie przed wibracjami	TAK
Wodoodporne	TAK
Gwarancja	2 lata

Rysunki

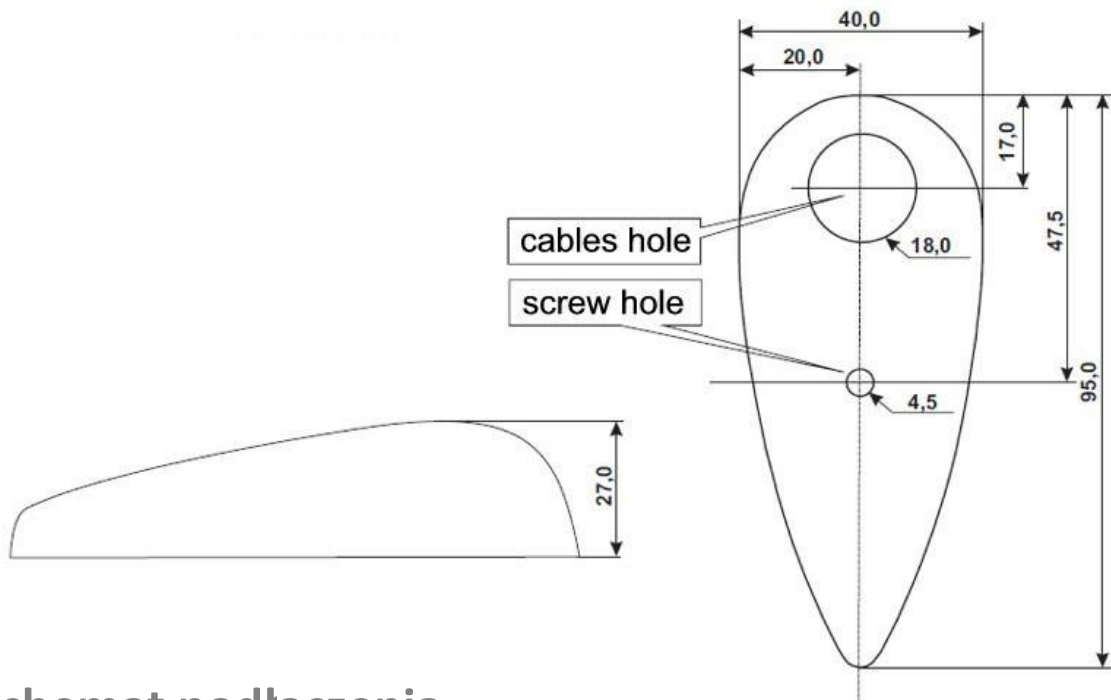

Schemat podłączenia

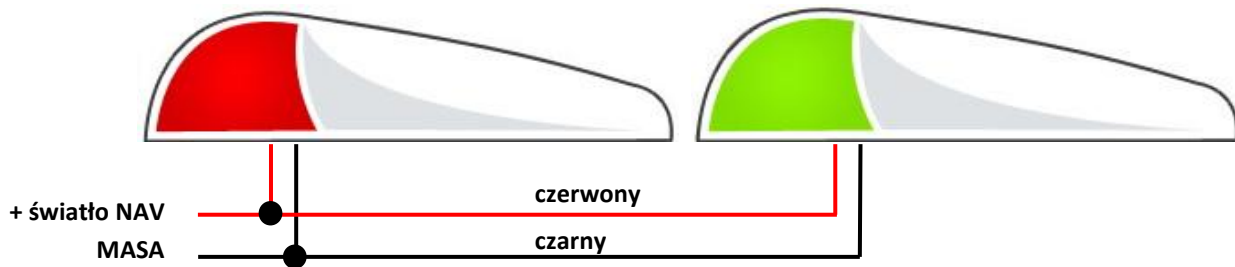

Rozkład światła

